

お客様各位

2017年6月吉日
富士精密電機株式会社

製品仕様変更のご案内

拝啓、貴社ますますご清栄のこととお慶び申し上げます。平素は格別のお引き立てをいただき、厚く御礼申し上げます。

さて、この度、弊社製品残留塩素検出器「GCL-2B」におきまして、下記の通り、仕様を変更いたしますので、ご案内申し上げます。

尚、仕様の変更時期につきましては、2017年6月出荷分からとなります。今後とも、弊社製品をご愛顧賜りますようよろしくお願い申し上げます。

敬具

記

変更内容

1) コネクタ部の変更

ケーブル引き出しから防水コネクタに変更致します

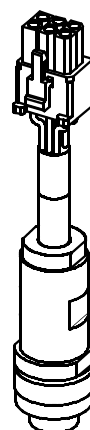
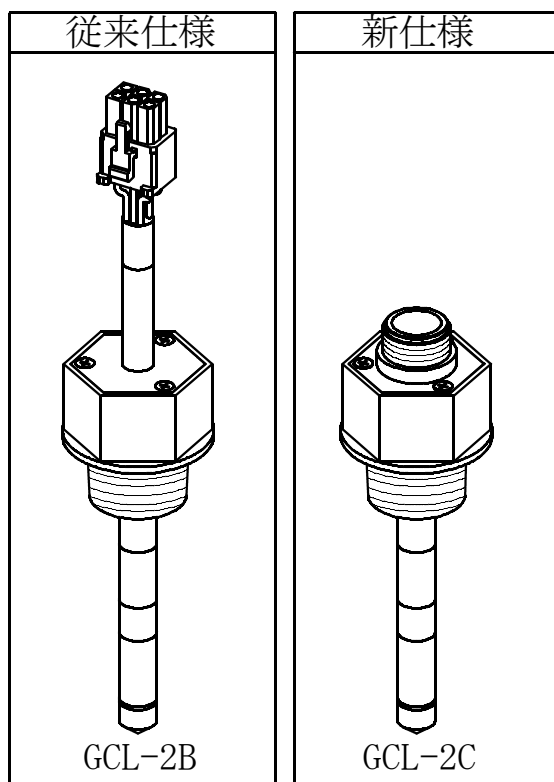

RCBK型中継コネクタ

従来品 GCL-2B 交換分につきましては、RCBK 型中継コネクタが必要です。ご用命の際、「GCL-2B 交換分」と明記下さい。